

440 446
442 448
444 472

de	Originalgebrauchsanleitung	ru	Инструкция по применению
en	Instructions	et	Juhised
fr	Mode d'emploi	lt	Naudojimo instrukcija
es	Instrucciones	lv	Lietošanas norādījumi
it	Istruzioni per l'uso	cs	Návod k použití
pt	Manual de instruções	sk	Návod na použitie
nl	Gebruikershandleiding	pl	Instrukcja użytkowania
da	Betjeningsvejledning	ro	Instrucțiuni de utilizare
fi	Käyttöohje	bg	Указание за употреба
no	Bruksanvisning	tr	Kullanım kılavuzu
sv	Bruksanvisning	el	Οδηγίες χρήσης
sl	Navodilo za uporabo	ar	تعليمات
hr	Upute za uporabu	ja	取扱説明書
hu	Használati utasítás	zh	使用说明



de Lesen Sie aufmerksam vor Inbetriebnahme der Maschine die Bedienungsanleitung und Sicherheitshinweise!
Bewahren Sie diese für den späteren Gebrauch auf.

en Prior to operating the device, read the operating instructions and safety instructions carefully!
Keep the instructions for later use.

fr Lisez attentivement le mode d'emploi et les consignes de sécurité avant de mettre en marche l'appareil !
Conservez ces documents pour une utilisation ultérieure.

es Antes de poner en servicio el aparato, lea atentamente las instrucciones de uso y las indicaciones de seguridad.
Guarda las instrucciones por si las necesita en otro momento.

it Prima di mettere in servizio l'apparechio si prega di leggere attentamente il manuale d'uso e le istruzioni di sicurezza!
Conservateli per l'utilizzo successivo.

pt Antes de utilizar o aparelho, leia atentamente o manual de utilização e as indicações de segurança!
Guarde-as para uso futuro.

nl Voordat u het apparaat gebruikt, dient u aandachtig de bedieningshandleiding en veiligheidsaanwijzingen te lezen!
Bewaar de documentatie voor later gebruik.

da Læs betjeningsvejledningen og sikkerhedsanvisningerne grundigt igennem inden apparatet tages i brug.
Opbevar disse til senere anvendelse.

fi Lue käyttö- ja turvallisuusohjeet huolellisesti ennen laitteen käyttöönottoa!
Säilytä ne myöhempää käyttöä varten.

no Før du tar i bruk maskinen må du lese nøye gjennom bruksanvisningen og sikkerhetsinstruksene!
Oppbevar dem slik at du har dem til senere bruk.

sv Läs bruksanvisningen och säkerhetsanvisningarna noggrant innan apparaten tas i drift!
Förvara dessa för senare användning.

sl Pred začetkom uporabe pozorno preberite navodila za uporabo in varnostne napotke!
Navodila shranite za poznejšo uporabo.

hr Prije uporabe uređaja pažljivo pročitajte upute za uporabu i sigurnosne napomene!
Sačuvajte ove upute za kasniju uporabu.

hu A készülék üzembe helyezése előtt figyelmesen olvassa el a kezelési és biztonsági utasításokat.
Őrizze meg ezeket a későbbi használatához.

ru Перед вводом устройства в эксплуатацию внимательно прочтите руководство по эксплуатации и указания по технике безопасности!
Сохраните их для использования в будущем.

et Lugege hoolikalt enne seadme kasutuselevõttu kasutusjuhendit ja ohutusjuhiseid!
Hoidke need tuleviku tarbeks alles.

lt Prieš pradėjami naudoti prietaisą, atidžiai perskaitykite naudojimo instrukciją ir saugos nurodymus.
Išsaugokite jas, kad galėtumėte paskaityti ir vėliau.

lv Pirms ierīces ekspluatācijas uzsākšanas rūpīgi izlasiet lietošanas pamācību un drošības norādēsi!
Uzglabājiet šos dokumentus vēlākai izmantošanai.

cs Před uvedením přístroje do provozu si pozorně přečtěte návod k použití a bezpečnostní upozornění!
Uchovávejte si obojí pro pozdější použití.

sk Pred uvedením prístroja do prevádzky si pozorne prečítajte návod na obsluhu a bezpečnostné upozornenia!
Uchovajte si ich pre neskoršie použitie.

pl Przed uruchomieniem urządzenia należy uważnie przeczytać instrukcję obsługi oraz wskazówki bezpieczeństwa!
Należy je zachować do późniejszego użytku.

ro Înainte de punerea în funcțiune a dispozitivului, citiți cu atenție instrucțiunile de utilizare și indicațiile de siguranță!
Păstrați aceste instrucțiuni pentru a le putea consulta ulterior.

bg Прочетете внимателно преди пускане в експлоатация на уреда ръководството за обслужване и указанията за безопасност!
Съхранявайте ги за по-късно използване.

tr Lüften cihazı çalışmaya başlamadan önce kullanılm kılavuzunu ve güvenlik uyarılarını dikkatlice okuyun!
Bunları bir başyuru kaynağı olarak dikkatle muhafaza edin.

el Πριν από την έναρξη λειτουργίας της συσκευής να διαβάσετε προσεκτικά το εγχειρίδιο χρήσης και τις υποδείξεις ασφαλείας!
Να τα φυλάσσετε για την μετγενέστερη χρήση.

ar قم بقراءة دليل الاستعمال وتعليمات الأمان بعناية قبل بدء تشغيل الجهاز! احتفظ بهما لاستخدامهما لاحقاً.

ja 本製品の取扱説明書に記載されている使い方や安全上の注意を、ご使用の前によくお読みください。
本書はいつでも読めるように保管しておいてください。

zh 启用前请仔细阅读使用说明和安全提示!
为方便日后使用请妥善保管说明书。



- de** **Bestimmungsgemäße Verwendung, Gewährleistung**
Die Schneidemaschine ist ausschließlich zum Schneiden von Papier bestimmt. Verschleiß, Schäden durch unsachgemäßen Gebrauch sowie Eingriffe von dritter Stelle fallen weder unter die Gewährleistung noch unter die Garantie.
- en** **Intended use, warranty**
The guillotine is intended solely for the cutting of paper. Wear, damage due to improper use or unauthorised modifications are not covered by the warranty or the guarantee.
- fr** **Utilisation conforme, garantie**
Le mécanisme de coupe est conçu uniquement pour couper du papier. L'usure et les dégradations dues à une utilisation incorrecte ainsi que les interventions de tierces personnes ne sont pas couvertes par la responsabilité du fabricant ni par la garantie.
- es** **Utilización conforme al uso prescrito, garantía**
La máquina cortadora tan sólo debe utilizarse para cortar papel. El desgaste y daños que hayan sido causados por una utilización indebida así como por manipulación de terceros no se están incluidos en la garantía.
- it** **Utilizzo conforme, garanzia**
La taglierina è destinata esclusivamente al taglio della carta. La garanzia non comprende l'usura e i danni da utilizzo non conforme nonché gli interventi di parte di terzi.
- pt** **Utilização correcta, garantia**
A guilhotina de papel destina-se exclusivamente a cortar papel. Desgaste e danos resultantes de uma utilização incorreta assim como intervenções de terceiros não são da nossa responsabilidade e não estão abrangidos pela garantia.
- nl** **Bedoeld gebruik, garantie-aanspraak**
De snijmachine is uitsluitend bedoeld voor het snijden van papier. Slijtage en schade door onjuist gebruik, als ook ingrepen van derden, vallen noch onder de garantie-aanspraak noch onder de garantie.
- da** **Tilsligtet anvendelse, garanti**
Skæremaskinen er udelukkende beregnet til skæring af papir. Slid og skader som følge af ukorrekt anvendelse samt indgreb foretaget af tredjearter er hverken dækket af hæftelsen eller garantien.
- fi** **Tarkoituksenmukainen käyttö, tuotevastuu**
Sijlppi on tarkoitettu vain paperin leikkaukseen. Kulutus ja epäasianmukaisesta käytöstä johtuvat vauriot sekä ulkopuolisen toimenpiteet eivät kuulu tuotevastuun eikä takuun piiriin.
- no** **Forskriftsmessig bruk, garanti**
Skjæremaskinen er utelukkende bestemt til skjæring av papir. Sliktasje og skader grunnet feilaktig bruk og ikke-hensiktsmessig inngrep av tredje, faller verken inn under ansvaret eller garantien.
- sv** **Ändamålsenlig användning, garanti**
Skärmaskinen är endast avsedd för skärning av papper. Sliitage och skador pga. felaktig användning samt ingrepp genom tredje part faller varken under den lagstadgade garantin eller tillverkarens garanti.
- sl** **Namenska uporaba, jamstvo**
Rezalni stroj je izključno namenjen samo rezanju papirja. Obraba ter škoda zaradi nepravilne uporabe in posega tretjih oseb nista zajeti ne v jamstvu ne v garanciji.
- hr** **Svrshodna uporaba, jamstvo**
Uredaj za rezanje namijenjen je isključivo za rezanje papira. Trošenje i oštećenja zbog nesvrshodne uporabe, kao i zahvati treće strane ne ulaze ni pod jamstvo niti pod garanciju.
- hu** **Rendeltetés szerinti használat, garancia**
A vágógép kizárólag papír vágására használható. A kopásból, nem rendeltetés szerinti használatból és külső beavatkozásból származó károkra a garancia és a jóvállás nem érvényes.
- ru** **Применение по назначению, гарантийные обязательства**
Резальная машина предназначена исключительно для резания бумаги. Гарантийные обязательства не распространяются на износ и повреждения, вызванные ненадлежащим использованием машины или вмешательством третьих лиц.
- et** **Sihotstarbeline kasutamine, garantiid**
Lõikur on ette nähtud eranditult paberi lõikamiseks. Kulumine, asjatundmatust kasutamiseks tingitud kahjud ning kolmandate isikute sekkumine ei kuulu hüvitamise ega garantiid alla.
- lt** **Naudojimas pagal paskirtį, garantija**
Pjaustyklė yra skirta vien tik popieriaus pjaustymui. Garantija nebus taikoma nusidėvėjimui, dėl netinkamo naudojimo atsiradusiems defektams taip pat ir trečiosios šalies intervencijos atvejais.
- lv** **Lietošana atbilstīgi paredzētajam mērķim, garantijas remonts**
Griešanas iekārtai ir paredzēta tikai papīra griešanai. Nodilums, bojājumi, kas radušies mērķim neatbilstošas izmantošanas rezultātā, kā arī gadījumi, kad iekārtu ir atvērusis trešās personas, neietilpst nedz garantijas remonta, nedz arī garantijas ieviešos.
- cs** **Účelové použití, záruka**
Rezačka je určena výhradně k řezání papíru. Opotřebení a škody způsobené nepřiměřeným použitím jakož i zásahy třetích stran, nespadají ani do ručení ze záruky ani do záruky.
- sk** **Použitie zariadenia v súlade s určeným účelom, poskytnutie záruky**
Rezač je určený výlučne na rezanie papiera. Opatrobovanie a škody spôsobené neodborným používaním, ako aj zásahmi tretích strán, nespadajú do poskytnutia záruky ani do záruky.
- pl** **Użytkowanie zgodne z przeznaczeniem, gwarancja**
Gilotyna jest przeznaczona wyłącznie do cięcia papieru. Zużycie, szkody na skutek nieprawidłowego użycia oraz ingerencji osób trzecich nie są objęte ani rejekcją ani gwarancją.
- ro** **Utilizarea în conformitate cu destinația prevăzută, garanția standard**
Ghilina este concepută numai pentru tăierea hârtiei. Uzura și deteriorările produse în urma utilizării necorespunzătoare, precum și a intervențiilor unor terțe persoane asupra dispozitivului nu fac obiectul garanției standard sau al garanției extinse.
- bg** **Използване по предназначение, гаранция**
Гилотината е предназначена изключително само за рязане на хартия. Износване и повреди поради некомпетентна употреба, както и намеси на трети лица не попадат под гаранцията.
- tr** **Amacına uygun kullanılm, garanti**
Kesim makinesi sadece kağıdın kesilmesi için öngörülmüştür. Aşınma ve amacının dışındaki kullanım sonucu oluşan hasarlar ve üçüncü şahısların müdahaleleri garanti kapsamına girmezler.
- el** **Ενδεδειγμένη χρήση, παροχές εγγύησης**
Η μηχανή κοπής προορίζεται αποκλειστικά για την κοπή χαρτίου. Η φθορά, οι ζημιές από ακατάλληλη χρήση καθώς και οι επεμβάσεις από τρίτους δεν περιλαμβάνονται στις παροχές της εγγύησης ούτε καλύπτονται από εγγύηση.
- ar** **الاستخدام المقصود والضمان**
مقطعة الشرائح مخصصة لقطع الورق فقط. أي تآكل وتلف ناتج عن الاستخدام غير الملائم وعيب طرف ثالث لا يدخل ضمن الضمان.
- ja** **正しい使い方、製品の保証について**
このシュレッダーは用紙の細断以外に使用することはできません。指示に従わなかったり、用途以外のものを投入したことで生じた故障や損害について、当社は一切の責任を負いません。また、これらの故障や損害は当社保証の対象外となります。
- zh** **预定用途、保修**
本裁纸机仅用于切纸。由于使用不当或擅自修改而造成的磨损、损坏，不包含在本保修或保证范围内。



de	Allgemeine Angaben
en	General data
fr	Données générales
es	Datos generales
it	Dati generali
pt	Indicações gerais
nl	Algemene instructies
da	Generelle angivelser
fi	Yleiset tiedot
no	Generelle opplysninger
sv	Allmänt
sl	Splošni podatki
hr	Opći podaci
hu	Általános adatok
ru	Общие указания
et	Üldised andmed
lt	Bendrosios nuorodos
lv	Vispārīgas norādes
cs	Všeobecné údaje
sk	Všeobecné údaje
pl	Dane ogólne
ro	Date generale
bg	Общи данни
tr	Genel bilgiler
el	Γενικά στοιχεία
ar	معلومات عامة
ja	一般的な情報
zh	通用資訊



de	Achtung / Vorsicht
en	Warning / Caution
fr	Attention / Prudence
es	Atención / Cuidado
it	Attenzione / prudenza
pt	Atenção / Cuidado
nl	Attentie / voorzichtig
da	Bemærk / forsigtig
fi	Huomio / varo
no	OBS / Forsiktig
sv	OBS / var försiktig
sl	Pozor / Previdnost
hr	Pozor / oprez
hu	Figyelem / Vigyázat
ru	Внимание / Осторожно
et	Tähelepanu / ettevaatus
lt	Dėmesio!atsargiai
lv	Uzmanību!uzmanīgi
cs	Pozor / opatrně
sk	Pozor
pl	Uwaga / OstroŹnie
ro	Atentie / Precautie
bg	Внимание / Важно
tr	Dikkat / htiyat
el	Προσοχή / προσφαιλεια
ar	اتنه / الحن
ja	注意
zh	注意 / 小心



de	Messer nicht an Schneidekante berühren
en	Do not touch sharp edge of blade
fr	Ne pas toucher le cote affute de la lame
es	No tocar la cuchilla por la parte afilada
it	Non toccare la lama sul filo
pt	Não tocar na lâmina da guilhotina
nl	Raak het mes niet bij de snijkant aan
da	Rør ikke ved knivsæggen
fi	Älä kosketa terää leikkuureunasta
no	Rør ikke ved knivseggen
sv	Rör inte vid knivens skärkant
sl	Ne dotaj se prijemati na rezalnem robu
hr	Nie dirajti nož po rubu sa rezanje
hu	Ne nyúljon a kés éléhez
ru	Не касаться режущей кромки ножа
et	Ärge puudutage lõikeääre nuga
lt	Nesilieskite prie peilio pjaunamojo krašto
lv	Nepieskarieties naža griezējasmenim
cs	Nedotýkáte se ostří nože
sk	Nedotýkajte sa ostria nožov
pl	Nie dotykaj noża po stronie tnącej
ro	Nu atingeți tăișul cuțitului
bg	Не пипайте острието на ножа
tr	Yırak kesici uca temas etmemel
el	Μην άγγιζετε το μαχαίρι στην άκρη
ar	لا تمس الحافة الحادة للشفرة
ja	刃の鋭い部分を触らないでください
zh	请勿触摸刃口



de	Gerät standsicher aufstellen
en	Place in a stable position
fr	Installer l'appareil de façon stable
es	Colocar la máquina de manera estable
it	Porre l'apparecchio in posizione stabile
pt	Colocar a máquina numa posição estável
nl	Stel de machine stabiel op
da	Opstil apparaten stabilt
fi	Aseta leikkuri niin, että se pysyy varmasti paikallaan
no	Oppstill apparatet stabilt
sv	Ställ upp apparaten stabilt
sl	Pripravo stabilno namestiti
hr	Uredaj stabilno postaviti
hu	A készüléket szilárd talapzatra állítsa
ru	Установить устройство надежно и устойчиво
et	Paigaldage seade stabiilselt
lt	Prietaisą pastatykite ant stabilaus pagrindo
lv	Novietojiet iekārtu uz stabilas pamatnes
cs	Přístroj postavte na stabilní místo
sk	Zariadenie postavte stabilne
pl	Ustawić bezprzewodnie urządzenie
ro	A se pune aparatul în poziție sigură
bg	Инсталирайте уреда върху стабилна основа
tr	Cihaz sağlam yerleştirilmelidir
el	Τοποθετήστε την συσκευή σε ένα σταθερό σημείο
ar	ضع الجهاز في مكان ثابت
ja	機器を安定した場所に設置してください。
zh	將機器放置在穩固處。



de	Nicht der Nässe aussetzen
en	Do not expose to the wet
fr	Ne pas exposer à l'humidité
es	No exponer a la humedad
it	Non esporre all'umidità
pt	Não expor à humidade
nl	Niet aan vocht blootstellen
da	Må ikke udsættes for væde
fi	Ei saa altistaa kosteudelle
no	Skal ikke utsettes for væte
sv	Får ej utsättas för väta
sl	Ne izpostavljati vlagi
hr	Ne izlagati vlazi
hu	Ne tegye ki nedvességnek
ru	Предохранять от попадания влаги
et	Mitte jätta niiskesse keskkonda
lt	Statykite tik ant sauso pagrindo
lv	Nepakāujiet mitrumam
cs	Nevystavovat vlhkosti
sk	Nevystavujte vlhkosti
pl	Nie narażać na wilgoć
ro	A se feri de umectozitate
bg	Не излагайте на влага
tr	Futubete nemizle birakmayiniz
el	Να μην εκτεθεί σε υγρασία
ar	لا تعرض الجهاز للرطوبة
ja	湿気や雨にさらさないでください。
zh	請保護於潮濕環境。



de	Bedienung
en	Operation
fr	Commande
es	Uso
it	Comando
pt	Modo de utilização
nl	Bediening
da	Betjening
fi	Käyttö
no	Betjening
sv	Handhavande
sl	Upravljanje
hr	Rukovanje
hu	Kezelés
ru	Управление
et	Käsitsemine
lt	Aptarnavimas
lv	Izmantošana
cs	Obsluha
sk	Obsluha
pl	Obsługa
ro	Comanda
bg	Обслужване
tr	Kullanma
el	Χρήση
ar	التشغيل
ja	使用
zh	使用說明



de	Wartung
en	Maintenance
fr	Entretien
es	Mantenimiento
it	Manutenzione
pt	Manutenção
nl	Onderhoud
da	Vedligeholdelse
fi	Huolto
no	Vedlikehold
sv	Skötsel
sl	Vzdrževanje
hr	Održavanje
hu	Karbantartás
ru	Обслуживание
et	Hooldus
lt	Priežiūra
lv	Apkope
cs	Údržba
sk	Údržba
pl	Obsługa techniczna
ro	Întreținere
bg	Техническа поддръжка
tr	Bakım
el	Συντήρηση
ar	الصيانة
ja	保守
zh	技術保養



- de** Technische Änderungen vorbehalten
- en** Technical data is subject to change without notice
- fr** Sous réserve de modifications techniques
- es** Dahle se reserva el derecho de modificar, sin previo aviso, los datos tecnicos del producto
- it** I dati tecnici sono soggetti a modifiche senza preavviso
- pt** Dados técnicos podem mudar sem infomação
- nl** Technische data is zonder kennisgeving aan verandering onderhevig
- da** Tekniske specifikationer kan ændres uden varsel
- fi** Tekniset tiedot annetaan sitoumuksetta
- no** Tekniske spesifikasjoner kan endres uten forutgående varsel
- sv** Tekniska specifikationer kan ändras utan föregående meddelande
- sl** Tehnični podatki se lahko spremenijo brez vnaprejšnjega opozorilla
- hr** Tehničke karakteristike mogu se promijeniti bez prethodnog upozorenja
- hu** A technikai adatokat előzetes értesítés is nélkül megváltoztathatjuk
- ru** Сохранение технических Данных без напоминания
- et** Jätame endale õiguse teha tehnilisi muudatusi
- lt** Galimi techniniai pakeitimai
- lv** Paturētas tiesības veikt tehniskas izmaiņas
- cs** Změna technických údajů vyhrazena
- sk** Technické zmeny vyhradené
- pl** Dane techniczne urządzenia mogą ulec zmianie bez powiadomienia
- ro** Datele tehnice pot fi schimbate fara o notificare prealabila
- bg** Запазваме си правото на технически промени
- tr** Teknik bilgiler önceden haber verilmeksizin deęiştirilebilir
- el** Βελτιώσεις των τεχνικών χαρακτηριστικών πιθανόν να γίνουν άνευ ειδοποίησης.
- ar** المعلومات التقنية عرضة للتغيير بدون إنذار مسبق
- ja** 製品の仕様は予告なく一部変更されることがあります。
- zh** 技術資料如若改變另行通知。



- de** Warnung vor magnetischem Feld. Das Gerät enthält Magnete. Halten Sie diese fern von Herzschrittmachern, Magnetkarten, Mobiltelefonen sowie Elektroartikeln. Abstand größer 40mm!
- en** Warning: magnetic field. The device contains magnets. Keep them away from pacemakers, magnetic cards, mobile phones and electrical equipment. Distance greater than 40 mm!
- fr** Avertissement de champ magnétique. L'appareil contient des aimants. Maintenez-le à distance des stimulateurs cardiaques, cartes magnétiques, téléphones portables et articles électroniques. Distance supérieure à 40 mm !
- es** Advertencia debido a un campo magnético. El aparato contiene imanes. Manténgalo alejado de marcapasos, tarjetas magnéticas, teléfonos móviles y aparatos eléctricos. La distancia debe ser superior a 40 mm.
- it** Avvertimento di campo magnetico. L'apparecchio contiene magneti. Mantenere questi ultimi lontani da pacemaker, schede magnetiche, cellulari e articoli elettrici. Distanza superiore a 40 mm!
- pt** Aviso de campo magnético. O aparelho contém ímanes. Mantenha-os afastados de estimuladores cardíacos, cartões magnéticos, telemóveis e artigos elétricos. Distância superior a 40 mm!
- nl** Waarschuwing voor magnetisch veld. Het apparaat bevat magneten. Houd het apparaat uit de buurt van pacemakers, magneetkaarten, mobiele telefoons en elektronische apparaten. Afstand groter dan 40 mm!
- da** Advarsel mod magnetisk felt. Maskinen indeholder magneter. Disse skal holdes på afstand af pacemakere, magnetkort, mobiltelefoner og el-artikler. Afstand mere end 40 mm!
- fi** Magneettikenttä koskeva varoitus. Laite sisältää magneetteja. Pidä ne etäällä sydämentahdistimista, magneetikorteista, matkapuhelimista ja sähkölaitteista. Etäisyys yli 40 mm!
- no** Advarsel om magnetisk felt. Apparatet inneholder magneter. Hold disse borte fra pacemakere, magnetkort, mobiltelefoner og annen elektronikk. Hold mer enn 40 mm avstand!
- sv** Varning för magnetiskt fält. Apparatens innehåller magneter. Håll den borta från pacemakers, magnetiska kort, mobiltelefoner och elektroniska produkter. Avstånd minst 40 mm!
- sk** Upozornenie na magnetické pole. Rezačka obsahuje magnety. Tieto držte ďalej od kardiostimulátorov, magnetických kariet, mobilných telefónov a elektrických prístrojov. Dodržujte vzdialenosť väčšiu ako 40 mm!
- hr** Upozorenje o magnetskom polju. Uređaj sadrži magnete. Držite ga podalje od pejsmejкера, magnetskih kartica, mobilnih uređaja i elektroničkih uređaja. Razmak veći od 40 mm!
- hu** Mágneses mezőre figyelmeztetés. A készülék mágneseket tartalmaz. Ezeket tartsa távol a szívritmus-szabályozóktól, mágneskártyáktól, mobiltelefonoktól, valamint elektromos cikkekétől. A távolság nagyobb, mint 40 mm!
- ru** Предупреждение о воздействии электромагнитного поля. Прибор содержит магниты. Не храните их вблизи кардиостимуляторов, магнитных карт, сотовых телефонов и электротоваров. Расстояние более 40 мм!
- et** Magnetvälja hoiatus. Seade sisaldab magneeteid. Hoidke need eemal südamestimulaatoritest, magnetkaartidest, mobiiltelefonidest ja elektroonikaseadmetest. Kaugus peab olema suurem kui 40 mm!
- lt** Įspėjimas dėl magnetinio lauko. Prietaise yra magnetų. Laikykite juos toliu nuo širdies stimuliatorių, magnetinių kortelių, mobiliųjų telefonų ir elektros prekių. Atstumas didesnis nei 40 mm!
- lv** Brīdinājums par magnētisko lauku. Iekārtā ir magnēti. Netuviniet to sirds stimulatoriem, magnētiskajām kartēm, mobilajiem tālruniem, kā arī elektroniskām ierīcēm. Distance lielāka nekā 40 mm!
- cs** Varování před magnetickým polem. Zařízení obsahuje magnety. Udržujte bezpečnou vzdálenost od kardiostimulátorů, magnetických karet, mobilních telefonů a elektrického vybavení. Vzdálenost větší než 40 mm!
- sl** Svarilo pred magnetnim poljem. Naprava vsebuje magnete. Ne približujte jih srčnim spodbujevalnikom, magnetnim karticam, mobilnim telefonom ter elektronskim napravam. Razdalja vsaj 40 mm!
- pl** Ostrzeżenie przed polem magnetycznym. Urządzenie zawiera magnesy. Należy utrzymywać je z daleka od rozruszników serca, kart magnetycznych, telefonów komórkowych oraz artykułów elektrycznych.
- ro** Odrăgăşire asupră prezenţei câmpului magnetic. Dispozitivul conţine magneţi. Țineţi dispozitivul departe de stimulatorarele cardiace, cardurile magnetice, telefoanele mobile şi aparatele electrice. Distanţă mai mare de 40 mm!
- bg** Предупреждение за магнитно поле. Уредът съдържа магнити. Дръжте ги далеч от пейсмейкъри, магнитни карти, мобилни телефони, както и електрически артикули. Разстояние погоямо от 40mm!
- tr** Manyetik alan uyarısı. Cihaz mıknatıs içerir. Bunları kalp pillerinden, manyetik kartlardan, cep telefonlarından ve elektronik cihazlardan uzak tutun. Mesafe 40 mm'den fazla olmalıdır!
- el** Προειδοποίηση για μαγνητικό πεδίο. Η συσκευή περιέχει μαγνήτες. Να διατηρείται μακριά από καρδιακούς βηματοδότες, μαγνητικές κάρτες, κινητά τηλέφωνα, καθώς και ηλεκτρικές συσκευές. Απόσταση μεγαλύτερη από 40mm!
- ar** تحذير من مجال مغناطيسي تحتوي الآلة على مغناطيسات. احتفظ بها بعيداً عن منظمات ضربات القلب، والبطاقات الممغنطة، والهواتف المحمولة، والأجهزة الكهربائية. على مسافة أكبر من 40 ملم
- ja** 磁界に注意。本製品には磁気があります。ペースメーカー、磁気カード、携帯端末、電子機器などを近づけないでください。40mm以上の距離を保ってください!
- zh** 磁场警告。该设备含有磁铁。请不要让其靠近起搏器、磁卡、手机和电器。距离需超过 40 毫米!



- de** Warnung, Magnete können die Funktion von Herzschrittmachern und implantierten Defibrillatoren beeinflussen.
- en** Warning: magnets may affect the operation of pacemakers and implanted defibrillators.
- fr** Avertissement : les aimants peuvent nuire au fonctionnement des stimulateurs cardiaques et des défibrillateurs implantés.
- es** Advertencia, los imanes pueden afectar al funcionamiento de marcapasos y desfibriladores implantados.
- it** Avvertimento: i magneti possono influenzare il funzionamento di pacemaker e defibrillatori impiantati.
- pt** Atenção, os ímanes podem afetar o funcionamento de estimuladores cardíacos e desfibriladores implantados.
- nl** Waarschuwing, magneten kunnen de werking van pacemakers en geïmplanteerde defibrillators beïnvloeden.
- da** Advarsel: Magneter kan påvirke pacemakers og implanterede defibrillatorers funktionsevne.
- fi** Varoitus: magneetit voivat vaikuttaa sydämentahdistinten ja implantoitujen defibrillaattorien toimintaan.
- no** Advarsel: Magneter kan påvirke funksjonen til pacemakere og implanterte defibrillatorer.
- sv** Varning, magneterna kan påverka funktionen hos pacemakers och implanterade defibrillatorer.
- sk** Pozor! Magnety môžu ovplyvniť funkčnosť kardiostimulátorov a implantovaných defibrilátorov.
- hr** Upozorenje! Magneti mogu utjecati na funkcioniranje pejsmejкера i implantiranih defibrilatora.
- hu** Figyelem! A mágnesek befolyásolhatják a szívritmus-szabályozók és beültetett defibrillátorok működését.
- ru** Осторожно! Магниты могут повлиять на работу кардиостимуляторов и имплантированных дефибрилляторов.
- et** Hoiatus, magnetväljad võivad mõjutada südamestimulaatoreid ja implanteeritud defibrillaatoreid.
- lt** Įspėjimas: magnetai gali paveikti širdies stimuliatorių ir implantuotų defibriliatorių veikimą.
- lv** Bīdinājums! Magnēti var ietekmēt sirds stimulatoru un implantētu defibrilatoru darbību.
- cs** Varování, magnety mohou nepříznivě ovlivňovat funkci kardiostimulátorů a implantovaných defibrilátorů.
- sl** Pozor, magneti lahko vplivajo na delovanje srčnih spodbujevalnikov in vsajenih defibrilatorjev.
- pl** Ostrzeżenie, magnesy mogą wywierać wpływ na funkcjonowanie rozruszników serca i wszczepionych defibrylatorów.
- ro** Atenție, magnetii pot afecta funcția stimuloarelor cardiace și a defibrilatoarelor implantate.
- bg** Предупреждение – магнитите могат да повлияят функцията на пейсмейкър и имплантирани дефибрилатори.
- tr** Uyarı, Mıknatıslar kalp pillerinin ve implante edilen defibrilatörlerin çalışmasını etkileyebilir.
- el** Προειδοποίηση, οι μαγνήτες μπορεί να επηρεάσουν τη λειτουργία των καρδιακών βηματοδοτών και των εμφυτευμένων απινιδωτών.
- ar** تحذير، قد تؤثر المغناطيسات على وظيفة منظم ضربات القلب، ومزيل الرجفان المزروع
- ja** 磁気がペースメーカーや埋め込み型医療機器に影響を与えるおそれがあります。
- zh** 警告，磁铁会影响起搏器和植入的除颤器的功能。



1.



2.

Product Code
Identification

DAHLE®

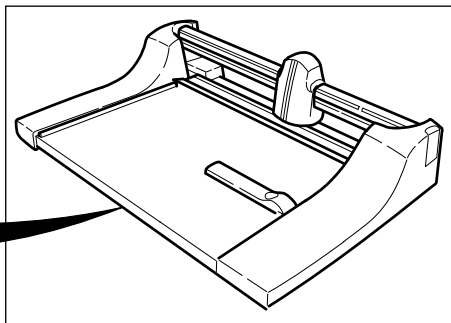

3.

446

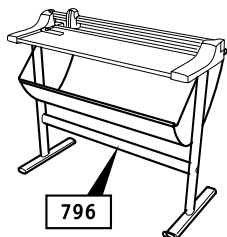

796

448

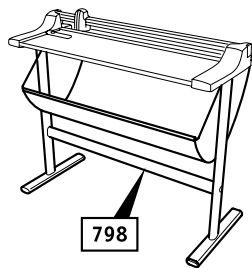

798

4.



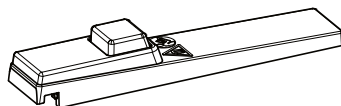

637



00613-17229

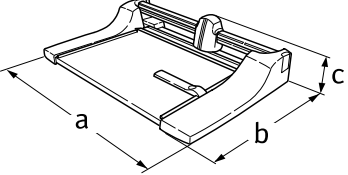

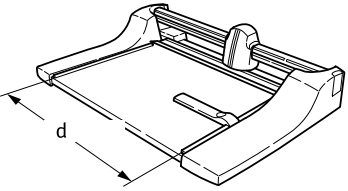
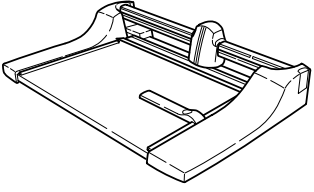
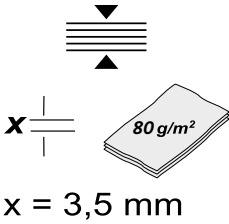
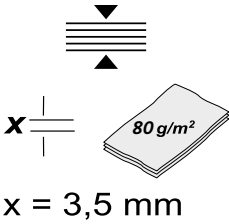
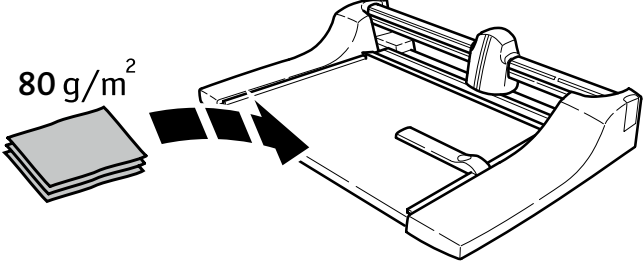
	440	442
	$a = 560 \text{ mm}$ $b = 384 \text{ mm}$ $c = 135 \text{ mm}$	$a = 710 \text{ mm}$ $b = 384 \text{ mm}$ $c = 135 \text{ mm}$
	= 3,9 kg	= 5,1 kg
	$d = 360 \text{ mm}$	$d = 510 \text{ mm}$
	 $x = 3,5 \text{ mm}$	 $x = 3,5 \text{ mm}$
		



444	446	448	472
a = 870 mm b = 384 mm c = 135 mm	a = 1120 mm b = 384 mm c = 135 mm	a = 1500 mm b = 384 mm c = 135 mm	a = 2030 mm b = 384 mm c = 135 mm
= 5,8 kg	= 7,7 kg	= 10,0 kg	= 13,0 kg
d = 670 mm	d = 920 mm	d = 1300 mm	d = 1830 mm
 x = 3,0 mm	 x = 2,5 mm	 x = 2,0 mm	 x = 1,0 mm

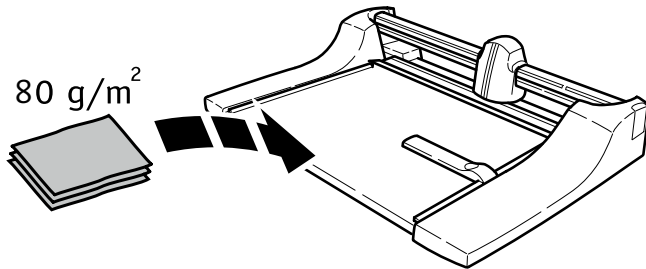

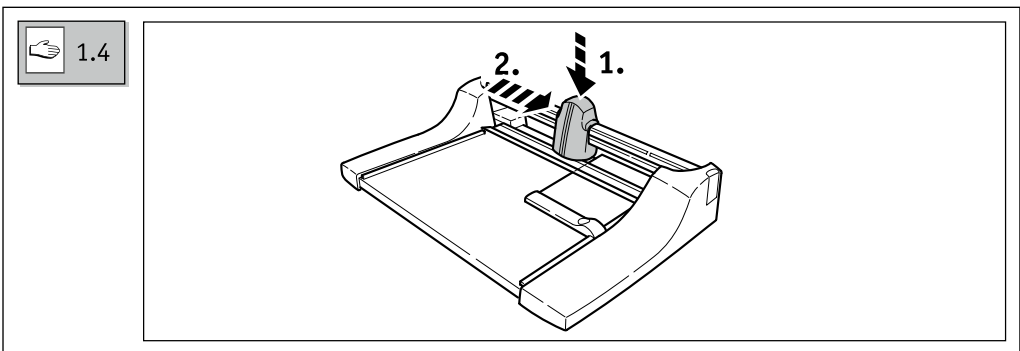
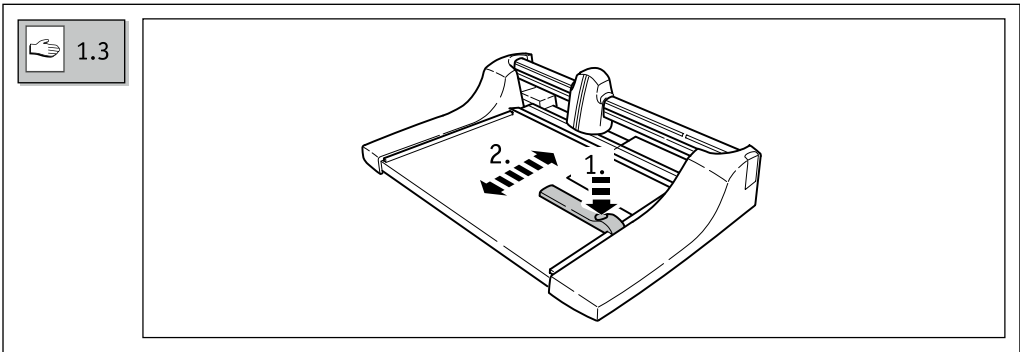
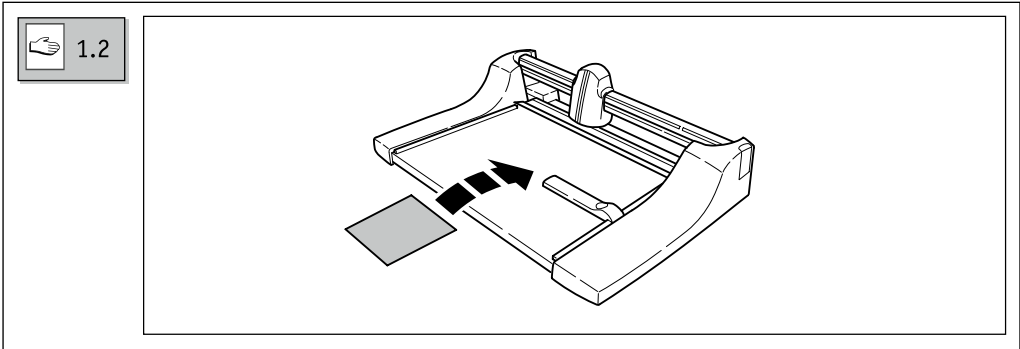
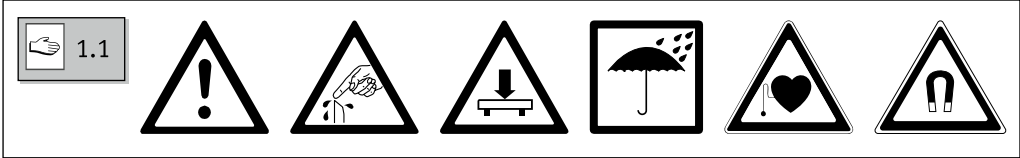



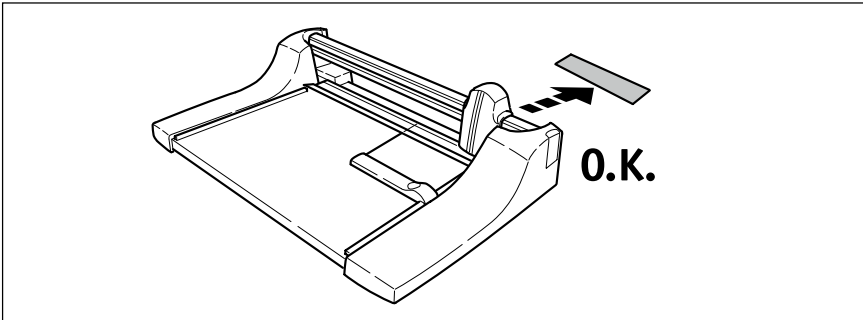

 1.5

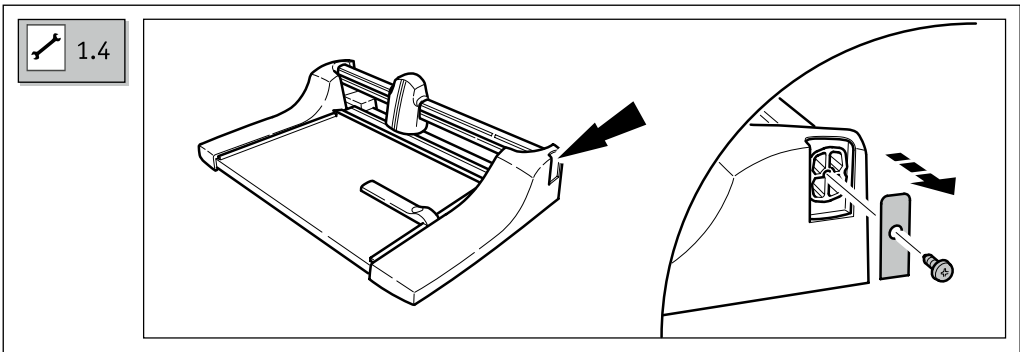
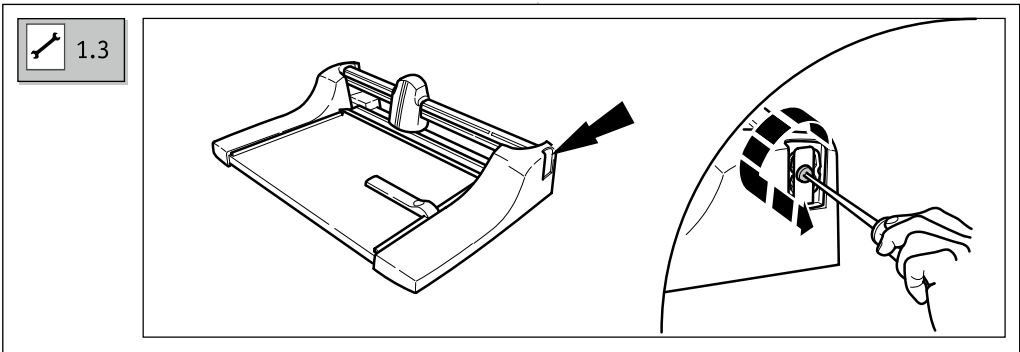
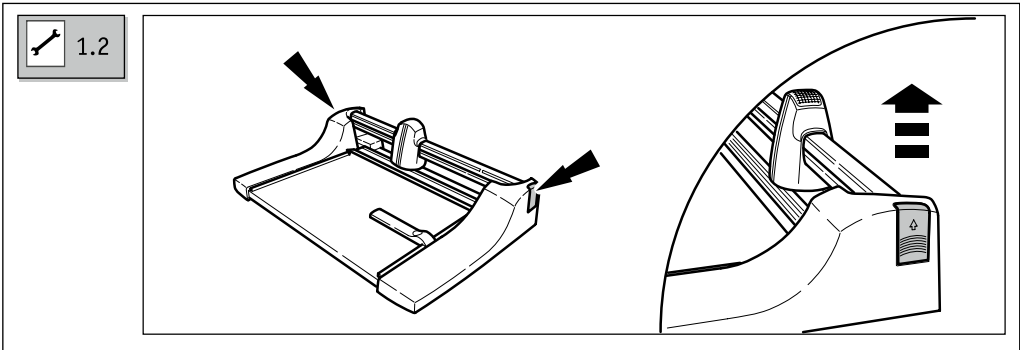
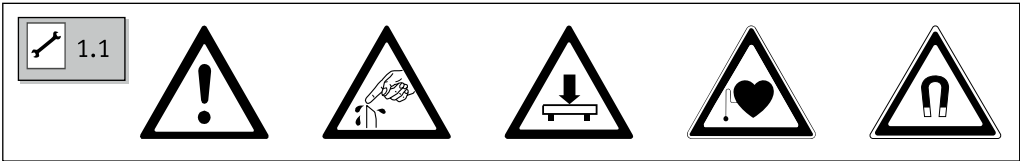





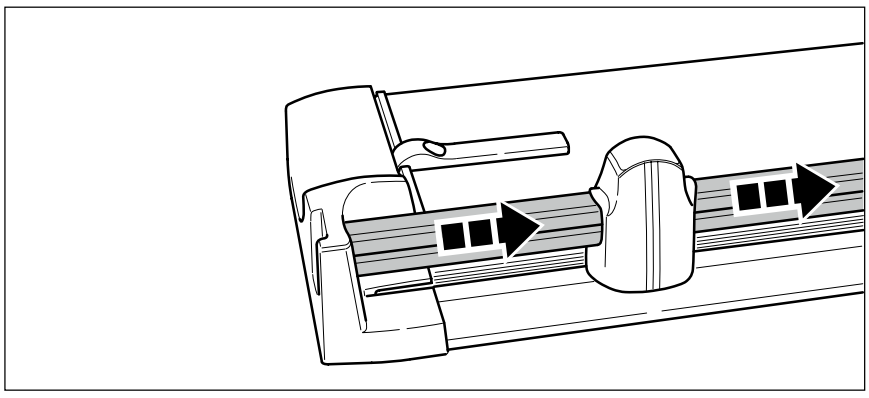

 1.5

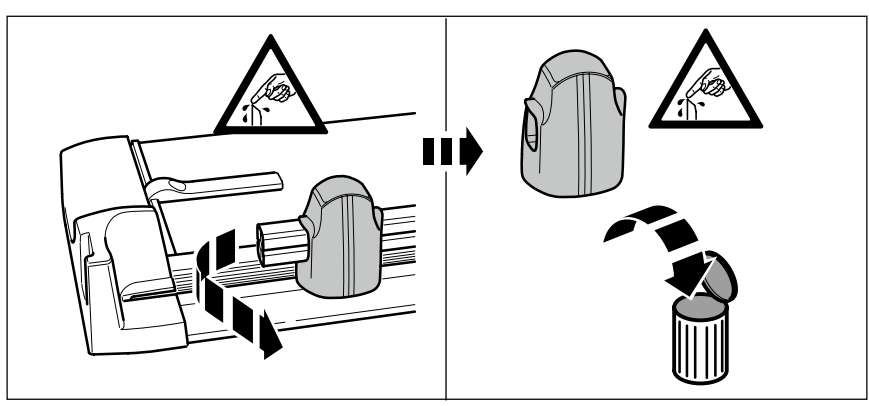

 1.6



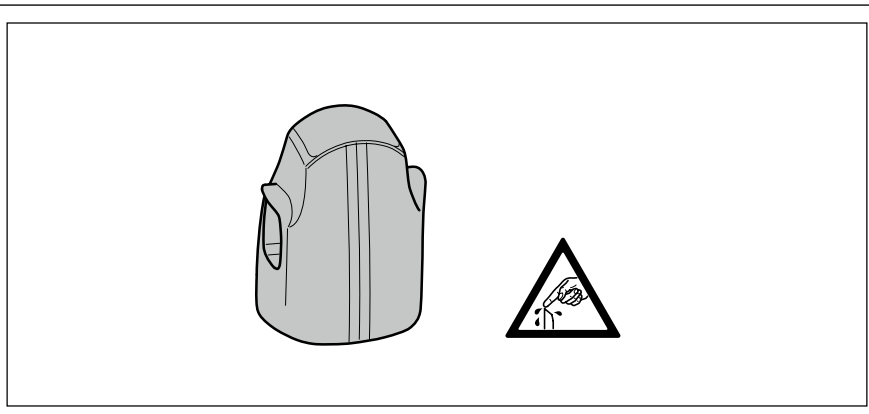

 1.7





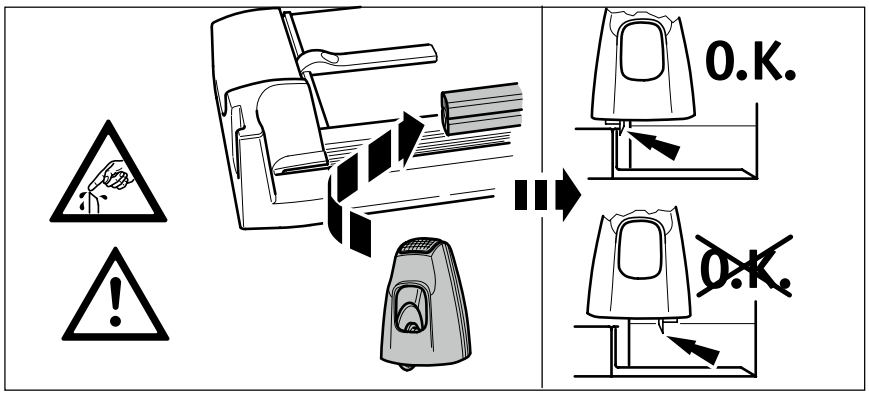

 1.8

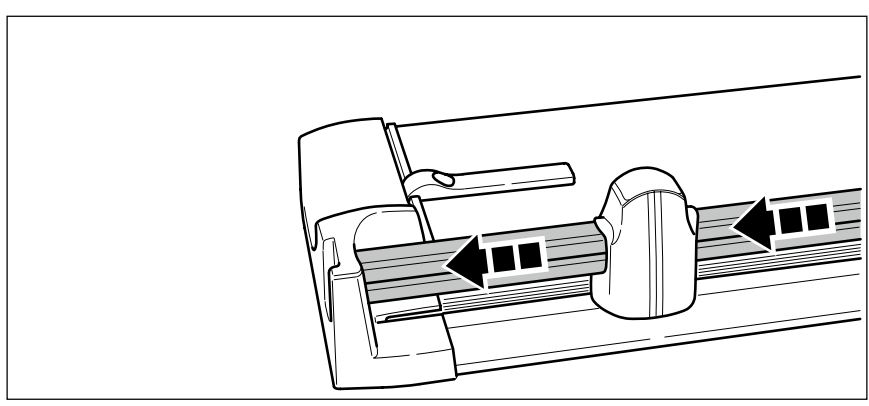

 1.9



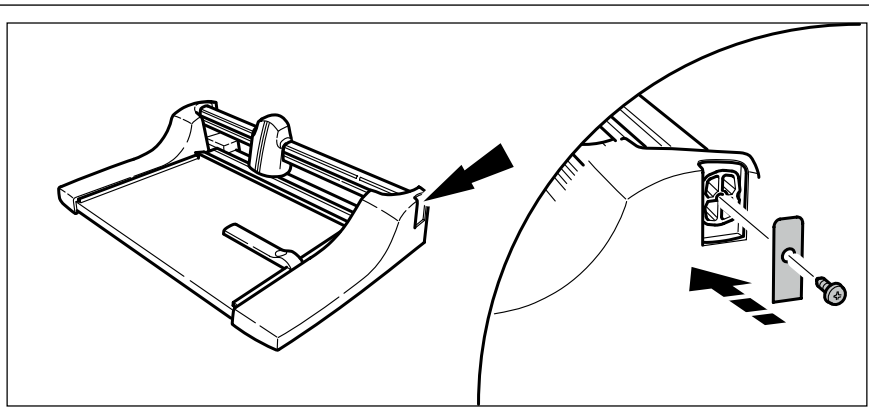

 1.10





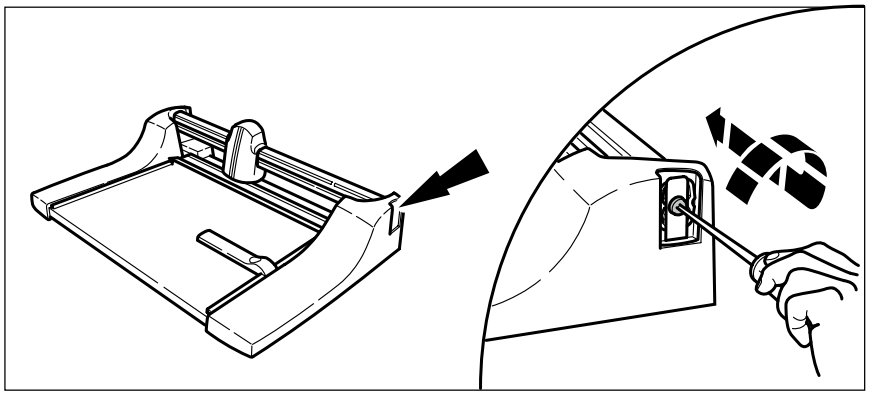

 1.11

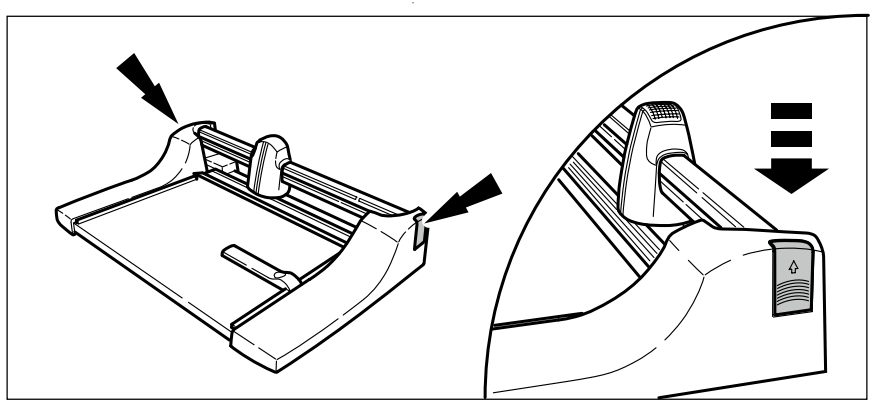

 1.12



 1.13

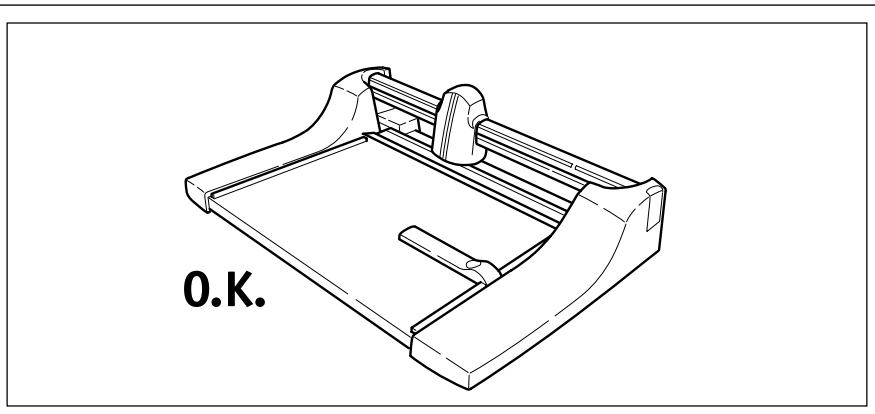

Headquarters:

Novus Dahle GmbH
Breslauer Straße 34 - 38
49808 Lingen • Germany

Service contact:

Novus Dahle GmbH
Hessenweg 53
49811 Lingen (Ems)
Germany
Tel.: +49 9563 75299-0
Fax: +49 9563 75299-333
info@novus-dahle.com
www.novus-dahle.com